



# Anwendungsbeispiel

QUEEN BEE SERIE



$R\ 0,3 \pm 0,01$





## QUEEN BEE SERIE

### STANDFEST UND PRÄZISE

Entdecken Sie die QUEEN BEE SERIE von ZECHA, die ultimative Wahl für Präzision und Effizienz bei der Bearbeitung von Stählen unter 58 HRC.

Mit fortschrittlicher WAD-Beschichtungstechnologie und optimierten Geometrien entwickelt, bieten QUEEN BEE Werkzeuge eine außergewöhnliche Lebensdauer und erstklassige Oberflächenbearbeitungen.

Ideal für die Produktion, den Formenbau und allgemeine Zerspanungsarbeiten setzt die QUEEN BEE SERIE neue Maßstäbe in Leistung und Zuverlässigkeit.

Erleben Sie unvergleichliche Präzision und langanhaltende Qualität mit QUEEN BEE.

QUEEN BEE SERIE ANWENDUNGSBEISPIEL





589.T4.0400.050.200

589.B2.0400.150.080

589.B2.0200.100.060



## DIE WERKZEUGE

In diesem Anwendungsbeispiel demonstrieren wir die überlegene Leistung der QUEEN BEE SERIE mithilfe von Werkzeugen aus der 589.T4- und 589.B2-Serie.

Die 589.T4-Serie, mit ihren 4-schneidigen Torusfräsern und einem Drallwinkel von 43°/45°, eignet sich perfekt für effizientes und präzises Schneiden und gewährleistet eine hervorragende Spanabfuhr und Oberflächenqualität.

Ergänzend dazu zeichnet sich die 589.B2-Serie, die 2-schneidige Kugelfräser mit einem Drallwinkel von 30° bietet, durch die Erzielung feiner Details und sehr glatter Oberflächen aus.

Zusammen zeigen diese Werkzeuge die Fähigkeit der QUEEN BEE SERIE, außergewöhnliche Ergebnisse in verschiedenen Zerspanungsanwendungen zu erzielen.

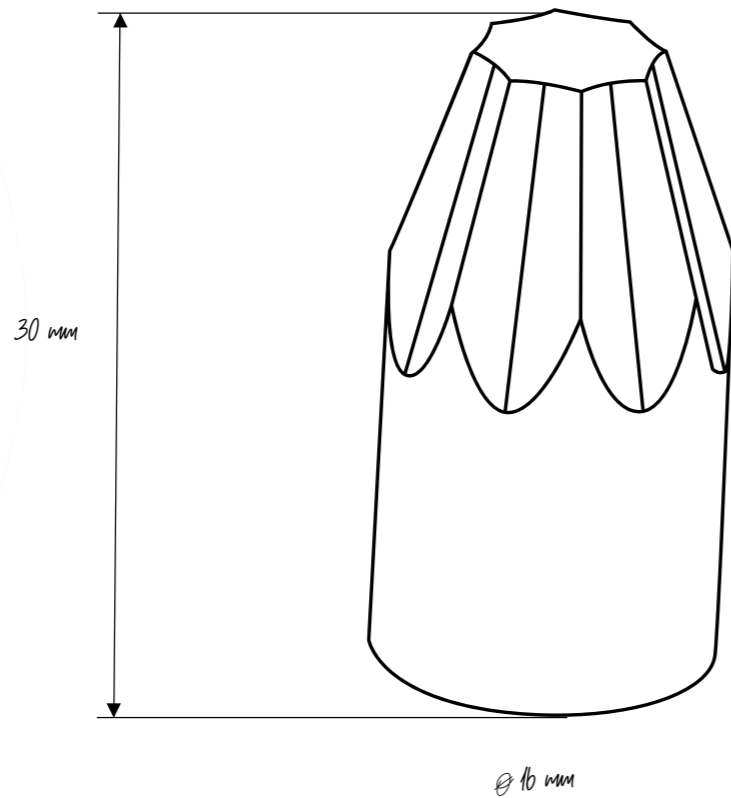

## DAS WERKSTÜCK

In diesem Anwendungsbeispiel fräsen wir ein Demoteil aus Stavax mit den Maßen  $\text{Ø } 16 \times 30$  mm.

Diese Demonstration hebt die Fähigkeit der QUEEN BEE SERIE hervor, mühelos durch Stavax, einen harten Werkzeugstahl, zu schneiden und gleichzeitig eine herausragende Oberflächenqualität

zu erzielen.

Die präzise Geometrie und die fortschrittliche Beschichtung der Werkzeuge der QUEEN BEE SERIE gewährleisten eine reibungslose und effiziente Bearbeitung und demonstrieren ihre überlegene Leistung und Zuverlässigkeit.

589.T4.0400.050.200



### 01. SCHRUPPEN

Werkzeug: 589.T4.0400.050.200  
Drehzahl: 6366  
Vorschub: 1528 mm/min  
Vc: 80 m/min  
fz: 0,060 mm/Z  
Aufmaß: 0,100 mm  
ae: 1,500 mm  
ap: 0,100 mm  
R-winkel: -  
Kühlung: -  
Laufzeit: 00:10:14 h

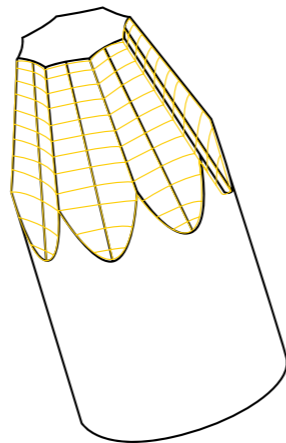

589.B2.0400.150.080



### 02. VORSCHLICHTEN

Werkzeug: 589.B2.0400.150.080  
Drehzahl: 11539  
Vorschub: 346 mm/min  
Vc: 145 m/min  
fz: 0,045 mm/Z  
Aufmaß: 0,020 mm  
ae: 0,250 mm  
ap: 0,250 mm  
R-winkel: -  
Kühlung: -  
Laufzeit: 00:02:50 h

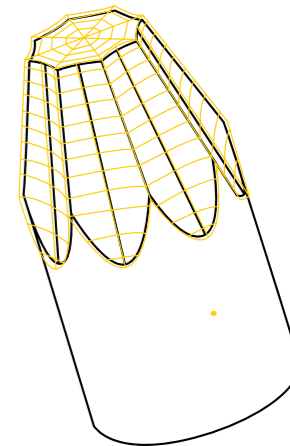

QUEEN BEE SERIE ANWENDUNGSBEISPIEL





589.B2.0200.100.060

### 03. SCHLICHTEN

Werkzeug: 589.B2.0200.100.060  
Drehzahl: 22282  
Vorschub: 1114 mm/min  
Vc: 140 m/min  
fz: 0,025 mm/Z  
Aufmaß: 0,000 mm  
R-winkel: 20°  
ae: 0,010 mm  
ap: 0,020 mm  
R-winkel: -  
Kühlung: -  
Laufzeit: 01:05:40 h

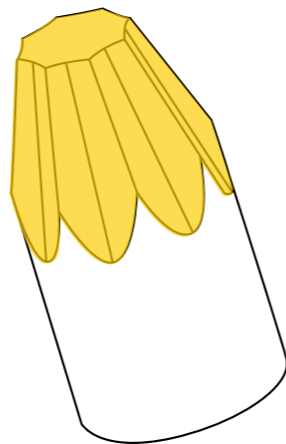

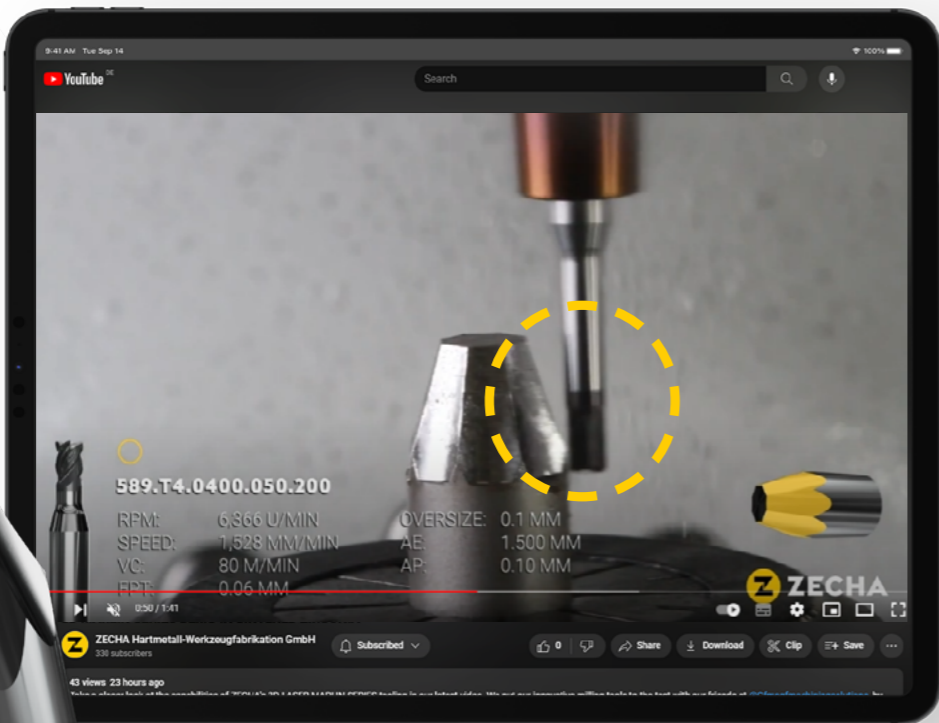

## IN AKTION ERLEBEN

Möchten Sie die QUEEN BEE Werkzeugtechnologie in Aktion erleben? Scannen Sie den untenstehenden QR-Code, um zum YouTube-Video zu gelangen, das die präzise Fräsarbeit von QUEEN BEE Werkzeugen in Stavax zeigt. Erleben Sie die mühelose Präzision und Effizienz, die die QUEEN BEE SERIE auszeichnet.





# NICHTS VERPASSEN

Scannen Sie die untenstehenden QR-Codes, um auf die verschiedenen Social-Media-Konten von ZECHA zuzugreifen. So bleiben Sie über neue Werkzeuge, neue Videos, Live-Events und vieles mehr auf dem Laufenden.

Abonnieren Sie und bleiben Sie auf dem Laufenden.



 @zechatools



 @zechatools



 @zechatools



 @zechatools





ZECHA Hartmetall-Werkzeugfabrikation GmbH  
Benzstraße 2, D-75203 Königsbach-Stein  
+49 7232 3022 0  
[www.zecha.de](http://www.zecha.de), [info@zecha.de](mailto:info@zecha.de)



Top-Innovator  
2023

STAND 08/2024 | 122001

Copyright by ZECHA Hartmetall-Werkzeugfabrikation GmbH.  
Technische Änderungen unserer Produkte im Zuge der Weiterentwicklung behalten wir uns vor.